



Sechskantmuttern aus Kunststoff Hexagonal Lock Nut made of Plastics

Sechskantmuttern zum Kontern von REIKU-Armaturen, aus Polyamid.

Hexagonal Lock Nut for REIKU-fittings made of Polyamide.

Temperaturbereich : -40°C...+105°C
Kurzzeitig : +150°C

Temperature range : -40°C...+105°C
short-term : +150°C

Farbe : grau

Colour : grey

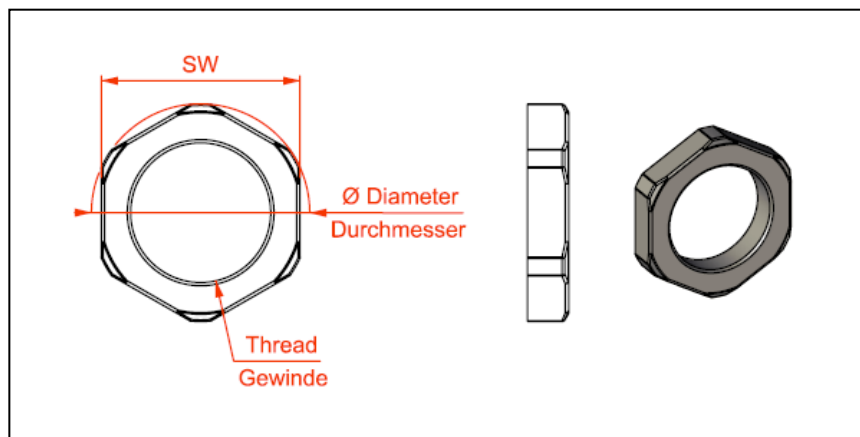

Artikelnummer <i>Article number</i>	Gewinde <i>Thread</i>	Schlüsselweite SW <i>Wrench Size SW</i>	Durchmesser Ø <i>Diameter Ø</i> mm	Höhe h <i>Height h</i> mm	kg / 100 St. pcs.	(VE) St. <i>(PU) pcs.</i>
PAGMG-M12	M12	17	19	5,0	0,10	100
PAGMG-M16	M16	22	25	5,0	0,15	100
PAGMG-M20	M20	26	28	6,3	0,22	100
PAGMG-M25	M25	32	36	6,4	0,26	100
PAGMG-M32	M32	41	46	7,0	0,38	50
PAGMG-M40	M40	50	56	7,5	0,64	25
PAGMG-M50	M50	60	66	8,3	1,02	25
PAGMG-M63	M63	74,5	82,5	8,2	1,50	25
PAGMG-P07	PG07	19	21	5,0	0,13	100
PAGMG-P09	PG09	22	24	5,1	0,15	100
PAGMG-P11	PG11	24	26	5,3	0,15	100
PAGMG-P13	PG13,5	27	29	5,7	0,18	100
PAGMG-P16	PG16	30	33	6,2	0,31	100
PAGMG-P21	PG21	36	39,5	7,2	0,43	100
PAGMG-P29	PG29	46	50	7,0	0,66	100
PAGMG-P36	PG36	60	67	8,1	1,41	100
PAGMG-P42	PG42	65	73	8,2	1,17	25
PAGMG-P48	PG48	70	78	8,4	1,25	25

RoHS konform gemäß Richtlinie 2002/95/WG. RoHS conform acc. to Directive 2002/95/WG.

Alle Angaben wurden nach bestem Wissen und Gewissen gemacht. REIKU übernimmt keinerlei Verantwortung für unsachgemäß angewendete Produkte und evtl. daraus entstehende Folgeschäden. Die Eignung des Produktes für eine spezifische Anwendung muss von dem Benutzer des Produktes selbst überprüft werden.

All technical information is without warranty. This information serves as a guideline only and is accurate to the best of our knowledge. REIKU accepts no responsibility of improper use of a particular product and the occurring damage. Suitability of product for special application must be checked and tested by the user him/herself.

REIKU GmbH D-51674 Wiehl-Bomig

**Tel.: +49(0)2261-7001-0
Fax: +49(0)2261-7001-24**

**E-Mail: sales@reiku.de
Home page: www.reiku.net**